

Stereofoniczny wzmacniacz lampowy

W nrze 3/1973 radz. mies. „Radio” opublikowano opis lampowego wzmacniacza stereofonicznego, którego schemat z pewnością zainteresuje wielu radioamatorów.

Podstawową cechą wzmacniacza jest przystosowanie go do odtwa-

rzania basów jednokanałowo — za pomocą jednego niskotonowego głośnika czy zespołu głośników oraz do odtwarzania tonów średnich i wysokich — dwukanałowo, zgodnie z wymaganiami stereofonii dwugłośnikowej. Wiadomo, że takie roz-

wiązanie jest stosowane pod warunkiem, iż częstotliwość podziału nie jest większa niż 400 Hz (górna granica odtwarzania tonów niskich jednokanałowo). Taką właśnie częstotliwość podziału wybrali konstruktorzy tego starannie przemyślanego wzmacniacza. Warto jeszcze dodać, że przy odtwarzaniu basów za pomocą jednego zestawu można

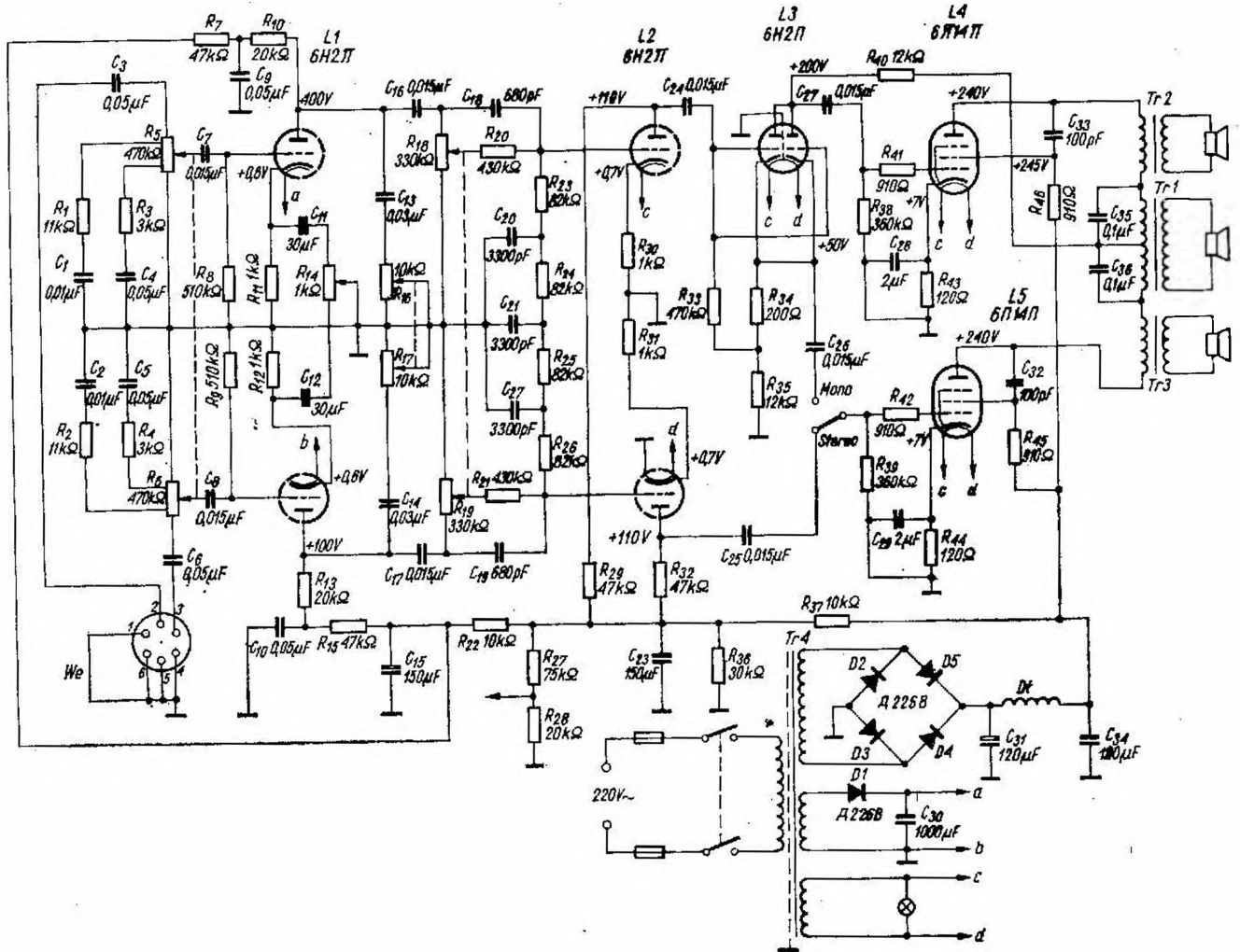

Rys. 1. Schemat ideowy wzmacniacza stereofonicznego

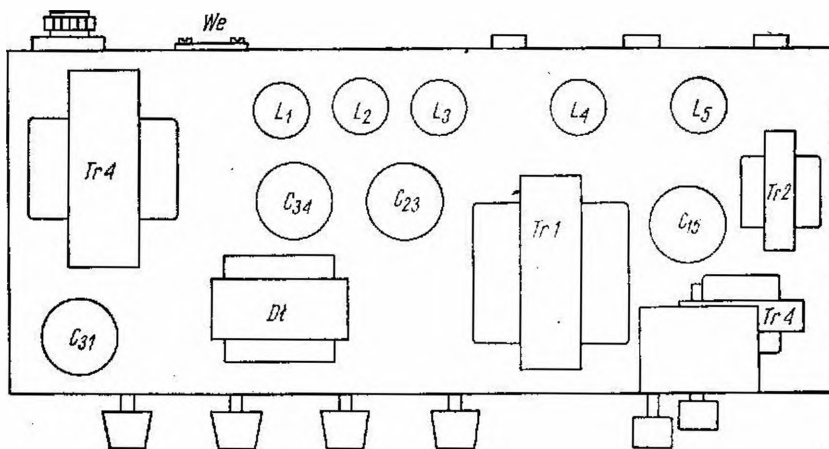

tańszym kosztem zastosować zestaw o lepszych parametrach. Może to być na przykład obudowa zamknięta z głośnikiem niskotonowym typu „Compact” lub innym o małej częstotliwości rezonansu własnego.

Zestaw niskotonowy może być ustawiony w dowolnym miejscu pokoju mieszkalnego przed słuchaczem. Najlepsze miejsce to prawa część ściany znajdującej się przed słuchaczami.

Rys. 2. Rozmieszczenie podzespołów na podstawie